



# AMERICAN COMFORT WORLDWIDE

## Owner's Manual

# Mini Cooler/Air Conditioner

Model No: ACWI00

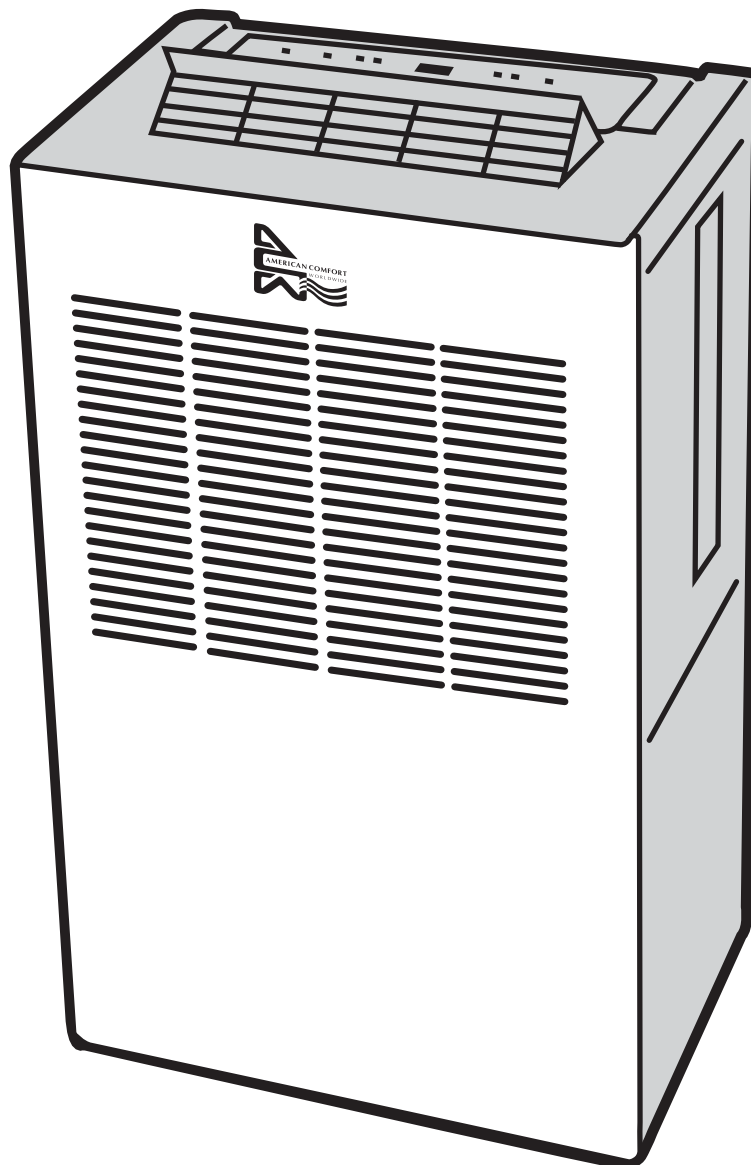

It is important that you read these instructions before using your new purchase and we strongly recommend that you keep them in a safe place for future reference.





# Table of Contents

Thank You .....	2
Safety .....	3
Specifications .....	4
Parts .....	5
Positioning .....	6
Operation .....	7-8
Emptying the Water Tank .....	9
Cleaning .....	10
Storage .....	12
Troubleshooting .....	11
Limited Warranty .....	12

# Thank You!

Thank you for choosing this innovative ACW Mini Portable Air Conditioner. We suggest that you keep this manual in a safe place for future reference. It describes the many benefits and advanced features this unique product has to offer. Before you use your cooler you should carefully read these instructions to maximize this product's performance.

American Comfort Worldwide has specialized in complete indoor environmental control, manufacturing and marketing; dehumidifiers, portable air conditioners, coolers, air purifiers, ionizers and aroma therapy scent diffusers. These world class products incorporate the latest technological developments.

## Safety Instructions

- Remove all packaging materials from the unit, keep it away from babies and small children to avoid the danger of suffocation.
- Before inserting the plug make sure that the voltage is within the range indicated on the rating label on the unit.
- The mini air conditioner is intended exclusively for the use for which it was created. ACW is not responsible for any damage caused by improper use.

## IMPORTANT!

- The unit is designed for personal space cooling. It is not designed to an entire room.
- Rating: This unit must be connected to a 115 V / 60 Hz grounded outlet.
- The installation must be in accordance with regulations of the country where the unit is used.
- Do not connect the unit to an electrical outlet using an extension cord. If an outlet is not available, one should be installed by a licensed electrician.
- The mini air conditioner is safe, however as with other electrical appliances, use it with care.
- Unplug when not in use. Do not unplug by pulling the cord.
- Do not operate this product with wet hands.
- Keep out of the reach of children.
- Do not clean the unit by spraying it or immersing it in water.
- Disconnect it from the outlet before cleaning the unit or any of its components.
- Always unplug before changing the carbon filter (See page 9).

**If you are in any doubt about the electrical installation, have it checked and if necessary modified by a qualified electrician.**

# Safety

- Never operate this appliance if it is damaged or if it has a damaged cord or plug. Please refer to our warranty and follow the instructions noted.
- Do not lead the cord over sharp edges.

A damaged supply cord should be replaced by the manufacturer, its service agent or a qualified person in order to avoid a hazard.

Do not use your air conditioner:



If the power cable wires are frayed or cut



When small children may be left unattended

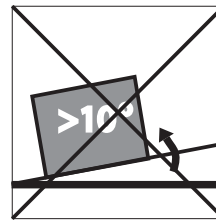

On a slope or uneven surface



Close to a heat source

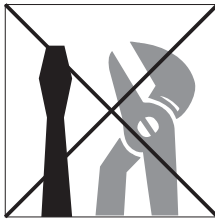

This products is not made for DIY repair



If there is a risk of liquid falling on the unit

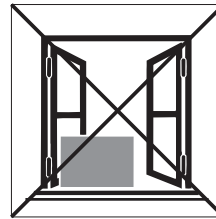

Inside unit exposed to the weather outdoors

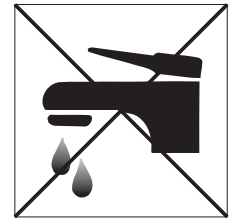

In a permanent very humid environment

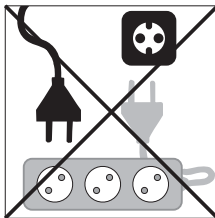

Do not connect the unit to an extension cord.

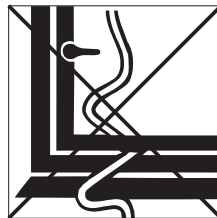

Where the power cable may be damaged



Where it may be damaged by chemicals

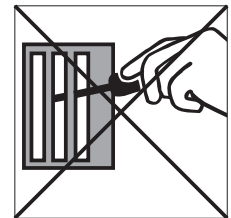

Where there is a risk of interference by foreign objects

## IMPORTANT:

The first time that you use the unit, please ensure that it has been standing in an upright position for at least 2 hours before it is switched on.

The unit is not to be used in temperatures under 41°F or over 95°F.

# Specifications

Model	ACW100
Power Supply	115V / 60 Hz / 1 Phase
Power Consumption: Dehumidifying	250 watts
Power Consumption: Cooling	240 watts
Cooling Capacity	1,000 BTUs
Refrigerant	R410A
Dehumidification	25 pints / 24 hrs.
Levels of Dehumidification:	2 Levels
Fan Speeds	2 speeds
Water Tank Capacity	13 pints
Operating Temperature	41°F - 95°F
Dimensions	14"W x 23"H x 9"D
Net Weight	26.5 lbs.
<p>The cooling capacity of the unit may be affected by the height of your ceiling, quality of your insulation, or number of windows in your room.</p> <p>There is no current testing statute for portable air conditioning products in the United States, yet we have made every effort to design engineer a superior quality portable air conditioning unit that effectively and efficiently cools select areas of the home or office.</p> <p>These portable air conditioning units are designed engineered to provide supplemental air conditioning. To gain a better understanding of the performance capabilities of your new ACW portable AC unit, you can visit us online at: <a href="http://www.americancomfort.com/portableacdisclaimer">www.americancomfort.com/portableacdisclaimer</a></p>	



**Reminder:**

Waste electrical products must not be disposed of with household waste.

This product should be taken to your local recycling center for safe processing.

# Parts

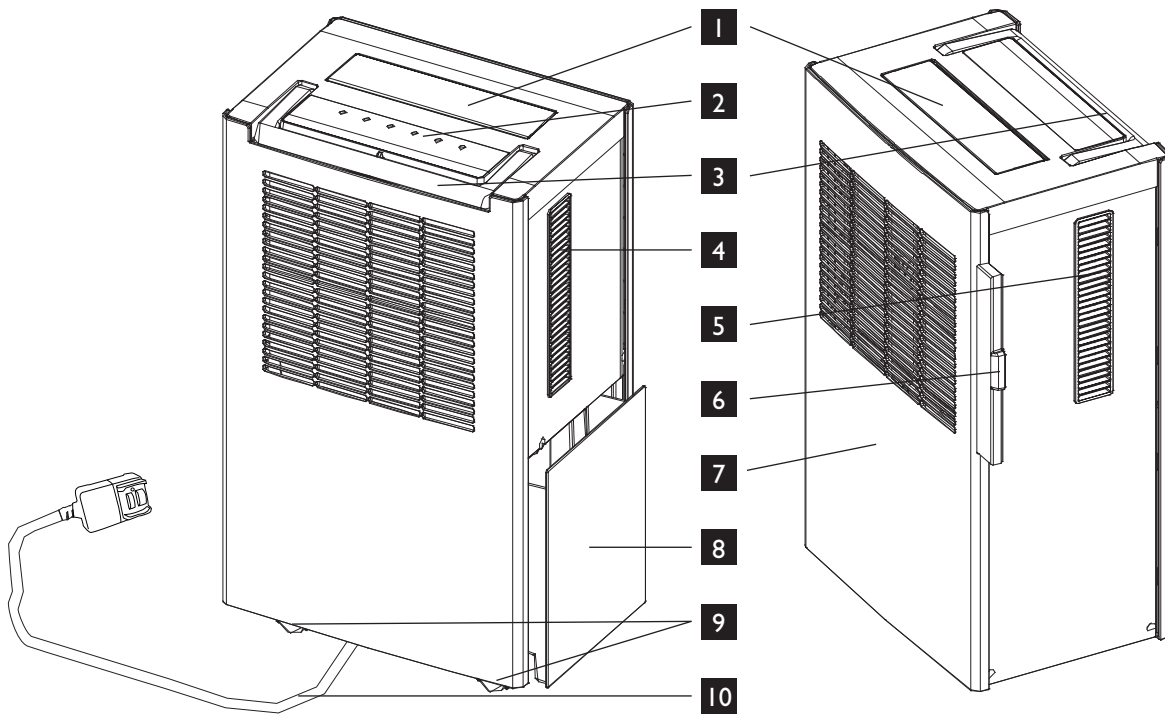

- |                  |                 |
|------------------|-----------------|
| 1. Air outlet    | 6. Filter frame |
| 2. Control panel | 7. Front cover  |
| 3. Handle        | 8. Water tank   |
| 4. Right panel   | 9. Castors      |
| 5. Left panel    | 10. Power cord  |

## OPTIONAL: Carbon Filter



## If Unit Is Not Operating:

1. If unit doesn't turn on, press top reset button on plug. The green light should be on.
2. If the Water Full indicator light is lit on the control panel, make sure the unit is unplugged from any electrical source and drain the tank before restarting.

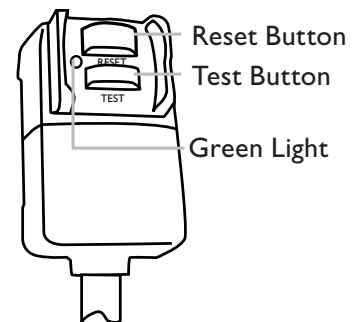

# Positioning

The ACW mini portable air conditioner is really a three-in-one comfort appliance.

- Personal space cooling
- Effective room dehumidifier
- Air cleaner that filters dust, pollen and odors

As a dehumidifier your ACW mini portable air conditioner will begin to protect your home from the harmful effects of excessive moisture as soon as it is turned on.

Excess moisture travels throughout your home, in the same way that cooking smells spread to every room in the house. For this reason, the dehumidifier should be positioned in a central and clear location so that it can draw this moist air towards it from all over the home. A warm hallway or landing is an excellent position for your dehumidifier. If possible, leave interior doors ajar to allow air circulation.

Alternatively, if you have a serious problem in one area you can begin by positioning the dehumidifier there and later moving it to a more central point.

For the most effective use, run your dehumidifier with external doors and windows kept closed when the dehumidifier is operating. Please note the unit should not be placed directly against a radiator or other heat source.

When positioning your ACW mini portable air conditioner, ensure that it is placed securely on a level surface clear of any obstacle that may limit the air movement.

Your ACW Mini Portable Air Conditioner is fitted with 4 castors for easy movement, and requires no ducting.

## **IMPORTANT:**

Keep a minimal 8" safety distance between the appliance and a wall, a heating source, and/or any inflammable surface.

Before you move the unit, switch it off and empty the water tank.

# Operation

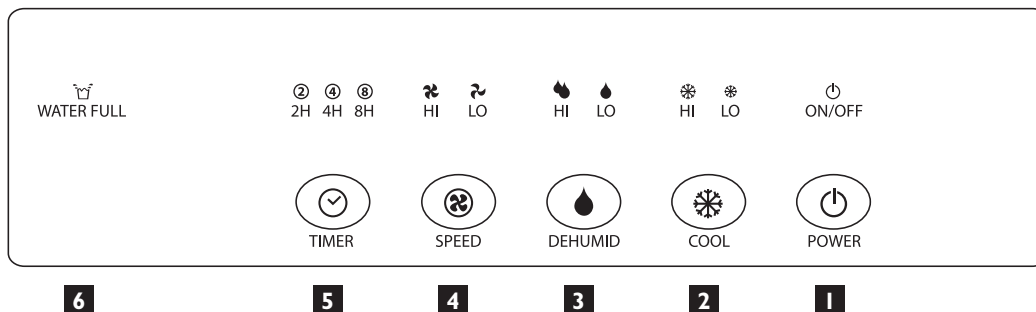

When the power cord is connected to the electrical outlet, the unit is ready for operating after a short buzzing sound.

## 1. ON/OFF

Press the ON/OFF BUTTON to switch on. The on/off indicator will turn green. If the unit does not turn on, press the top reset button on the plug. The green light on the plug will indicate the unit is receiving power. At the same time the on/off indicator will turn green.

When the cooler is running, press the ON/OFF BUTTON to switch it off.

## 2. Cooling

If you choose to have your unit operate with only the dehumidification function, press the BUTTON to select the level of cooling, the corresponding LED will lit:  
 HI (orange) for strong cooling or LO (green) for mild cooling.

## 3. Dehumidifying

Press the BUTTON to select the required level of dehumidification, the louvre will close and the unit will start to dehumidify, the corresponding LED will lit:  
 LO (green) for mild dehumidification or HI (orange) for strong dehumidification. When the relative humidity in the room is high and you want to dry the room quickly, use the HI dehumidification.

## 4. Fan speed

Press the BUTTON to select the required fan speed, the corresponding LED will lit:  
 - LO (green) for low speed or - HI (orange) for high speed.

## 5. Timer

Press the BUTTON to select for how many hours the cooler should continue to operate: 2, 4 or 8 hours, the corresponding LED (2H, 4H or 8H) will turn green. The unit will stop working once the selected time has run down. When the compressor is shut down due to a power outage, the timer needs to be reset. But if the compressor is stopped due to water tank full condition or defrosting, the timer setting will remain as set

# Operation

## 6. Red Warning Light

When the water tank is full, the unit automatically stops, the WATER TANK FULL LED  will turn red to signal that the tank must be emptied.

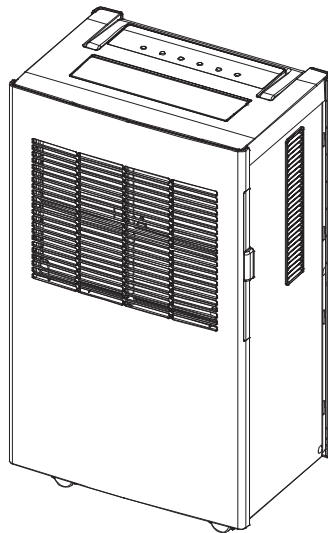

Louvers closed:  
Dehumidifying Mode

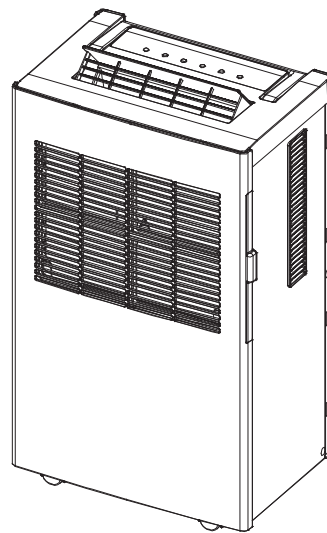

Louvers open:  
Cooling Mode

### Important:

- The compressor will start approximately 3 minutes after the unit is turned on (this will help prolong the life of the compressor). After switching the unit off, please wait at least 3 minutes before turning the unit back on.

# Emptying The Water Tank

When the water tank is full, the unit will switch off automatically and beep 15 times, the TANK FULL LED  on the control panel will light up. The tank needs to be emptied:

- Make sure unit is unplugged from power source
  - Remove the water tank by pulling the clasp under the bottom.
  - Empty the water tank.
  - Push the water tank gently back in place. Plug the unit back into power source. When done properly, the WATER FULL LED will turn off.
1. Do NOT remove the float sensor device from the water tank. If removed, the water full sensor will no longer be able to detect the water level correctly without the float and water may leak from the water tank.
  2. If the water tank is dirty, wash it with cold or lukewarm water. Do not use detergent, scouring pads, chemically treated dust cloths, as these can scratch and damage the tank and cause water leakage.
  3. When inserting the drainage tank, press the tank firmly into place with both hands. If the tank is not positioned properly, the sensor will still be activate, and dehumidification can not operate.

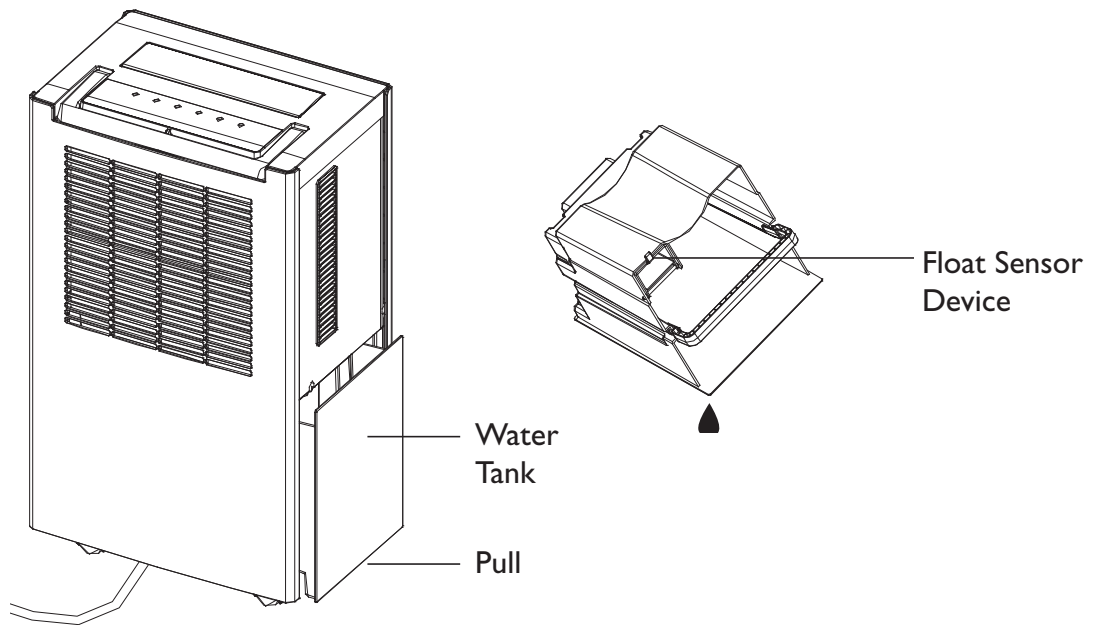

# Cleaning

Always unplug the unit from the outlet before carrying out any maintenance or cleaning the unit.

## Cleaning the Body

Use only a soft cloth to wipe the unit clean.

Do not use volatile chemicals, gas, detergents, chemically treated cloths or other harmful cleansing solutions. These could all possibly damage the cabinet.

## Cleaning the Washable Air Filter

This cooler is equipped with a washable filter. It will capture most airborne pollutants like dust, smoke, animal dander, mold spores and pollen.

It is advisable to check the filter on a regular basis (at least monthly and after storage) and clean as necessary:

- Extract the filter holder
- Use a vacuum cleaner or tap the filter lightly

If the filter is very dirty, use luke-warm water with a small amount of medium strength detergent and rinse thoroughly under the cold water tap. Make sure the filter is completely dry before replacing.

Do not expose the filter to sunlight or other sources of direct heat as this may cause the filter and frame to warp.

## Important:

The optional carbon filter may not be washed, replace when dirty (every 3-6 months, depending on usage).

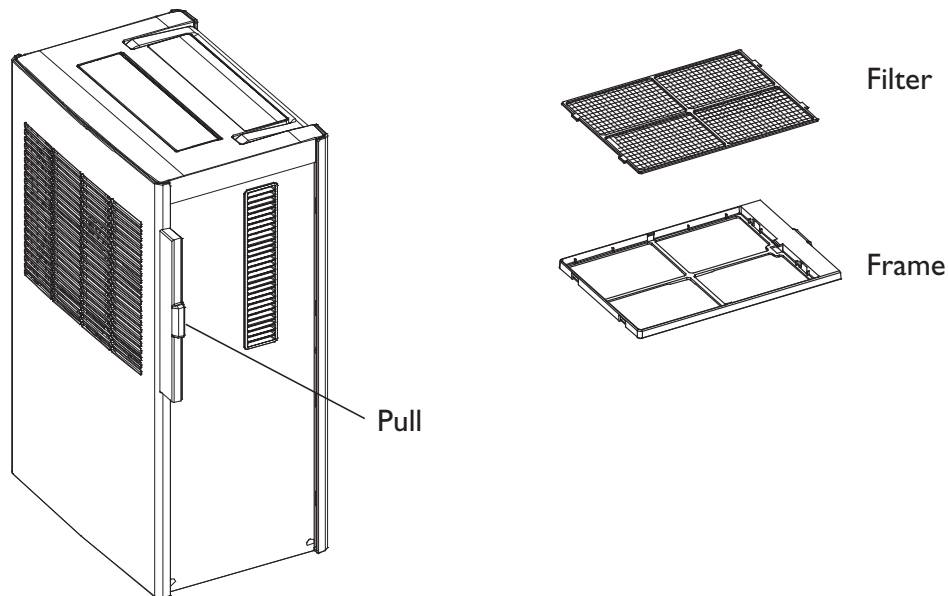

# Storage

When your ACW Mini Portable Air Conditioner will not be used for a longer period of time:

- Drain the condensed water from the tank completely.
- Make sure tank is dry completely before storage to avoid mold/bacteria build up that can be hazardous to your health. We suggest allowing the unit and the water tank to separately air dry for a period of 24 hours.
- Clean or change the filter.
- When all is dry and clean, fold the power supply cord and put it in the water tank.
- Protect the unit against dust (put back into its original carton) and store in a cool and dry place not accessible for children.
- Do not stock heavy objects on top of the unit.

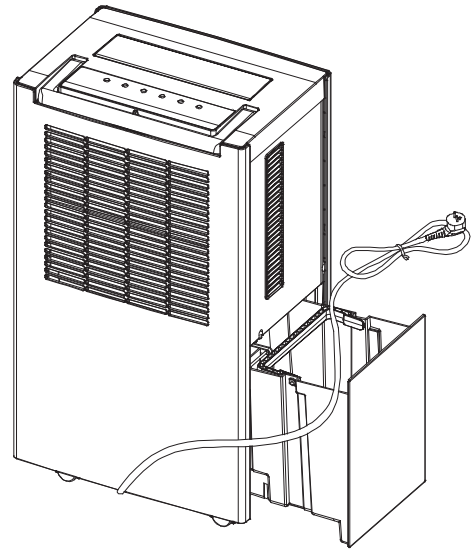

# Troubleshooting

Never try to repair or dismantle the mini portable air conditioner yourself. Incompetent repairs result in loss of warranty and can endanger the user and the property. Before calling for assistance, please check these points.

Problem	Possible Cause	Solution
The unit doesn't operate.	No power supply.	Connect to a functioning outlet and switch on. If the unit does not turn on, press the top reset button on the plug. The green light on the plug will indicate the unit is receiving power. At the same time the on/off indicator will turn green. The unit is ready to be powered ON.
	Is the tank full light flashing?	Empty the water tank.
	Room temperature above 95°F.	The protection device is activated: the unit can not be started (see page 9).
The dehumidifying function doesn't work.	The filter is dirty.	Clean or replace the filter (see page 10).
	Air inlet or air outlet blocked.	Unplug the unit and remove the blockage.
No air is discharged.	The filter is dirty.	Clean or replace the filter (see page 10).
Operation is noisy.	The unit stands uneven	Place on an even, solid surface (less vibrations).
	The filter is clogged.	Clean or replace the filter. (see page 10).

# AMERICAN COMFORT

WORLDWIDE

## One Year Limited Warranty

American Comfort Worldwide LLC (“ACW”) warrants this ACW portable air conditioner to the original retail purchaser (“Purchaser”) purchasing only in the 48 Contiguous States, for one year from the date of purchase, against defects in material and workmanship under normal use and service. Should your ACW Portable air conditioner prove defective within one year from the date of purchase, please follow our return procedure to return the defective unit. Within the first 30 days, ACW is responsible for the freight cost to and from our authorized service center for all units with an ACW authorized RMA. After 30 days and up to life of warranty (12 months), customer is responsible for freight costs to and from our authorized service center.

ACW’s sole obligation under this warranty is to replace, or at ACW’s discretion, to repair, free of charge, all defective parts, for a period of one (1) year from date of original purchase. All replacement parts and units will be new, remanufactured, or refurbished. ANY IMPLIED WARRANTY OF MERCHANTABILITY IS SIMILARLY LIMITED TO ONE (1) YEAR FROM DATE OF ORIGINAL PURCHASE AND NO ACTION BASED UPON ANY IMPLIED WARRANTY OF MERCHANTABILITY OR OTHERWISE MAY BE COMMENCED AFTER EXPIRATION OF ONE (1) YEAR FROM DATE OF ORIGINAL RETAIL PURCHASE. Some states do not allow limitations on how long an implied warranty lasts, so the above limitation may not apply to you. Proof of Purchase (i.e. copy of receipt) must be sent with the unit.

The provisions of this warranty shall not apply to any product which in ACW’s judgment has been (1) subject to misuse or neglect. (2) damaged in an accident. (3) used for a purpose for which it was not designed, or (4) repaired or altered in any way that adversely affected its performance or reliability. Do not attempt to “open unit”, except for filter replacement. Opening unit will void manufacturer’s warranty.

### THIS WARRANTY DOES NOT COVER:

- Damage, accidental or otherwise, to the unit while in the possession of the consumer not caused by a defect in material or workmanship.
- Damage caused by consumer misuse, tampering, or failure to follow the care and special handling provisions in the instructions.
- Damage to the finish of the case, or other appearance parts caused by the wear.
- Damage caused by repairs or alterations of the unit by anyone other than those authorized by American Comfort Worldwide.
- Freight and Insurance cost for the warranty service beyond 30 days from date of purchase up to life of warranty (12 months).

This warranty covers only new products purchased from our authorized dealers or retailers. It does not cover used, salvaged, or refurbished products.

To obtain warranty service, the defective product or part must be shipped or delivered to: American Comfort Worldwide, the Manufacturer. If warranty applies under ACW’s approved terms, all Shipping charges and insurance are covered by purchaser.

AMERICAN COMFORT WORLDWIDE NEITHER ASSUMES NOR AUTHORIZES ANY PERSON TO ASSUME FOR IT ANY OTHER (LIABILITY IN CONNECTION WITH ITS PRODUCTS, THERE ARE NO WARRANTIES WHICH EXTEND BEYOND THE DESCRIPTION ON THE FACE HEREOF. NO RESPONSIBILITY IS ASSUMED FOR INCIDENTAL OR CONSEQUENTIAL DAMAGES THAT MAY RESULT FROM THE USE OF AN ACW PRODUCT, NOR FOR THE DAMAGES DUE TO ACCIDENT, ABUSE, LACK OF RESPONSIBLE CARE, THE AFFIXING OF ANY UNAUTHORIZED ATTACHMENT, LOSS OF PARTS, OR USE AT A VOLTAGE OTHER THAN SPECIFIED. Some states do not allow the exclusion of limitation of incidental or consequential damages, so these limitations may not apply to you. ACW disclaims all liabilities for defects or damages caused by use of replacement parts obtained from or by service at any service center other than American Comfort Worldwide, the Manufacturer.

This warranty gives you specific legal rights, and you may also have other rights which vary from state to state.

**QUESTIONS? Call 1-877-645-0299 • [www.americancomfort.com](http://www.americancomfort.com)**

03/10

7092192202A

Dear Customer: Please keep this warranty for your records, along with a copy of the original receipt.  
**DO NOT** return it.



# AMERICAN COMFORT

## WORLDWIDE

### Le Manuel du Propriétaire

## Mini Climatiseur

Le Modèle : ACWI00

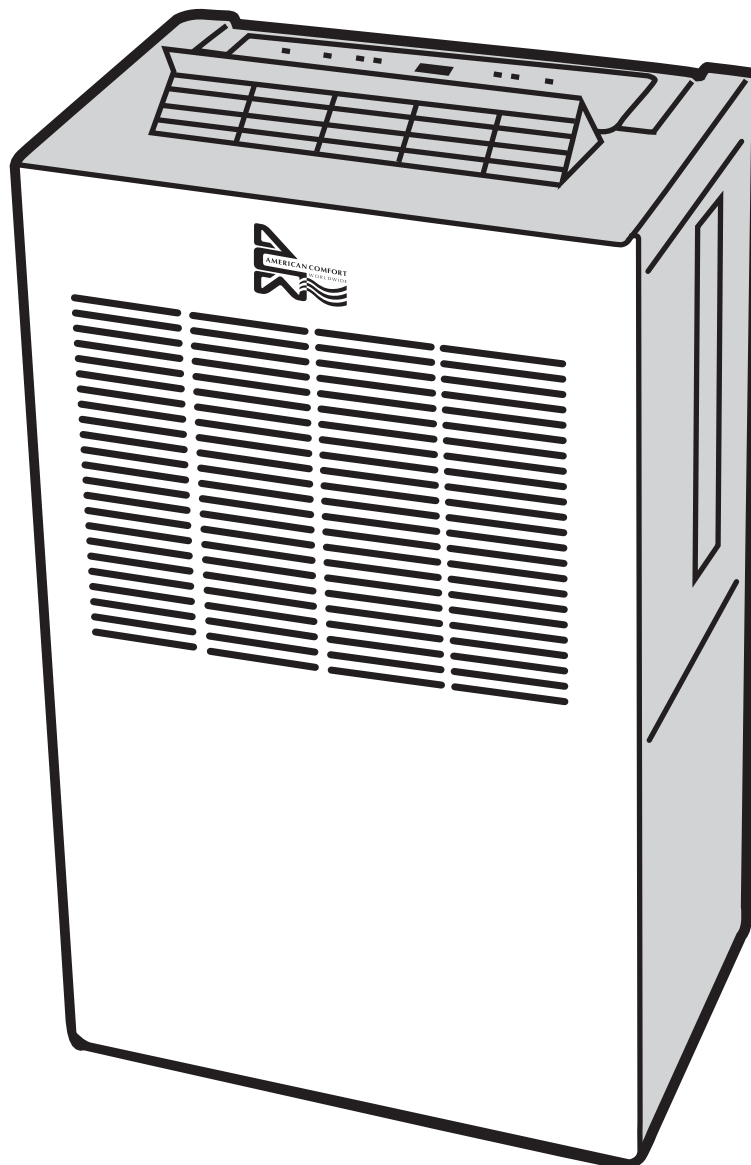

C'est important que vous lisiez ces instructions avant d'utiliser votre nouvel achat. Nous recommandons fortement que vous les gardez dans un endroit sûr pour la référence future.





# La Table des Matière

Merci .....	2
Sûreté .....	3
Les Spécifications .....	4
Les Parties .....	5
Le Placement .....	6
L'Opération .....	7-8
Le Vider du Récipient d'Eau .....	9
Le Nettoyage .....	10
L'Emmagasinage .....	11
Le Dépannage .....	11
La Garantie Limitée .....	12

# Merci !

Merci d'avoir choisi ce Mini-climatiseur portable innovant d'ACW.

Nous recommandons de garder ce manuel dans un endroit sûr pour référence ultérieure. Il décrit les nombreux avantages et caractéristiques avancées que ce produit exceptionnel peut offrir. Avant d'utiliser votre climatiseur, lisez soigneusement ces instructions pour maximiser les performances de ce produit.

American Comfort Worldwide est spécialisée dans le contrôle complet de l'environnement en intérieur, la fabrication et la commercialisation, les déshumidificateurs, climatiseurs portables, réfrigérateurs, purificateurs d'air, ioniseurs et diffuseurs de parfum pour l'aromathérapie. Ces produits de très grande qualité sont équipés des avancées technologiques les plus récentes.

## Instructions de sécurité

- Déballez l'appareil, ne pas laisser l'emballage à la portée des nouveau-nés et des enfants afin d'éviter tout risque d'étouffement.
- Avant de brancher l'appareil, assurez-vous que la tension est comprise dans la fourchette indiquée sur l'étiquette signalétique de l'appareil.
- Le Mini-climatiseur est destiné exclusivement à l'usage pour lequel il a été créé. ACW n'est pas responsable de tout dommage causé par une utilisation inappropriée.

## IMPORTANT !

- L'appareil est conçu pour le refroidissement des espaces personnels. Il n'est pas conçu pour une pièce entière.
- Régime nominal : cet appareil doit être connecté à une prise mise à la terre de 115 V / 60 Hz.
- L'installation doit être conforme aux réglementations du pays où l'appareil est utilisé.
- Ne pas brancher l'appareil à une prise électrique à l'aide d'une rallonge. Si une prise de courant n'est pas disponible, un électricien agréé doit en installer une.
- Le Mini-climatiseur est sécurisé, cependant, comme pour d'autres appareils électriques, il convient de l'utiliser avec précaution.
- Débranchez-le lorsqu'il n'est pas utilisé.  
Ne le débranchez pas en tirant sur le fil électrique.
- Ne pas utiliser ce produit avec les mains mouillées.
- Tenir hors de portée des enfants.
- Ne nettoyez pas l'appareil en le vaporisant ou l'immergeant dans l'eau.
- Avant de nettoyer l'appareil ou l'un de ses composants, débranchez-le.
- Toujours débrancher l'appareil avant de changer le filtre à charbon (voir page 9).

**Si vous avez le moindre doute sur l'installation électrique, faites-la vérifier et le cas échéant, modifier par un électricien qualifié.**

# Sûreté

- Ne jamais faire fonctionner cet appareil s'il est endommagé ou si son fil ou sa prise sont endommagés. Veuillez vous référer à notre garantie et suivre les instructions données.
- Ne tirez pas la corde par-dessus les bords tranchants.

Une corde de provision qui est endommagée devrait être remplacée par le fabricant, son agent de service ou une personne qualifiée afin d'éviter un danger.

## N'utilisez pas votre climatiseur :



Si les fils de cordon d'alimentation sont éraillés ou coupent.



Quand les petits enfants pourraient être partis indépendant.

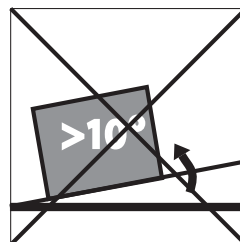

Sur une pente ou une surface inégale



Près d'une source de chaleur

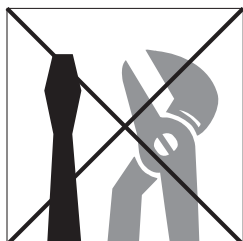

Ce produit n'est pas fait pour la réparation par DIY.



S'il y a un risque du renverser de liquide sur l'unité.

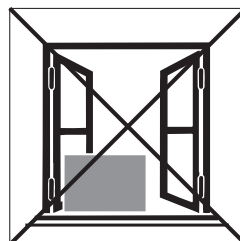

Si l'unité est exposée au temps dehors.

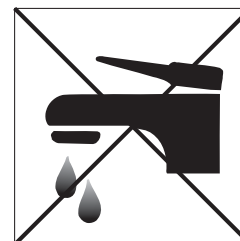

Dans un environnement très humide.

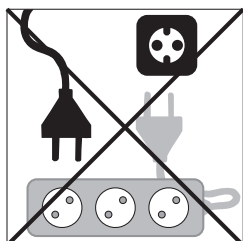

Ne pas connecter l'appareil à une rallonge

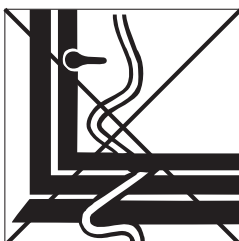

Où le cordon d'alimentation pourrait être endommagé



Où il pourrait être endommagé par les produits chimiques.

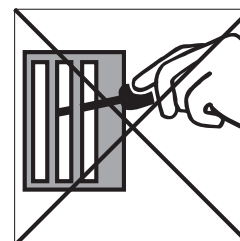

Où il y a un risque d'intervention par les objets étrangers.

## IMPORTANT :

La première fois que vous utilisez l'appareil, assurez-vous qu'il est resté en position verticale pendant au moins 2 heures avant de le mettre en service.

L'appareil ne doit pas être utilisé à des températures inférieures à 41 °F (5 °C) ou supérieures à 95 °F (35 °C).

# Les Spécifications

Modèle	ACWI00
La Source Électrique	115V / 60 Hz / 1 Phase
La Consommation Électrique : Déshumidification	250 watts
La Consommation Électrique : Refroidissement	240 watts
La Capacité de Refroidissement	1,000 BTU
Réfrigérant	R410A
Déshumidification	25 pintes / 24h
Niveaux de déshumidification :	2 niveaux
La vitesse du ventilateur	2 vitesses
Capacité du réservoir d'eau	13 pintes
Température de fonctionnement	41 - 95 °F
Les Dimensions	14"W x 23"D x 9"H
Le Poids Net	25.6 lbs.
<p>La capacité refroidissante de l'unité pourrait changer selon l'hauteur de votre plafond, la qualité de votre isolation ou le numéro de fenêtres dans votre chambre.</p> <p>Au présent il n'y a aucune loi pour le testage des produits de climatisation aux États-Unis, pourtant nous avons fait tous les efforts possibles pour concevoir un climatiseur portable de qualité supérieure qui puisse refroidir efficacement et effectivement les zones de votre maison ou votre bureau.</p> <p>Ces climatiseurs portables sont conçus pour fournir de la climatisation complémentaire. Pour obtenir plus d'information sur la capacité de performance de votre nouvelle unité de climatisation ACW portable, vous pouvez nous visiter en ligne au : <a href="http://www.americancomfort.com/portableacdisclaimer">www.americancomfort.com/portableacdisclaimer</a></p>	



## Un Rappel :

Le gaspillage électrique ne doit pas être liquidé avec le gaspillage de ménage.

Ce produit devrait être pris à notre centre recyclant local pour le traitement sûr.

# Le Placement

Le Mini-climatiseur ACW portable est un appareil de confort trois-en-un.

- Refroidissement des espaces personnels
- Déshumidification efficace des pièces
- Purificateur d'air qui filtre la poussière, le pollen et les odeurs

Comme déshumidificateur, votre Mini-climatiseur ACW portable va commencer à protéger votre maison contre les effets nocifs de l'humidité excessive dès que vous le mettez en marche.

L'humidité excessive se déplace dans toute votre maison, de la même manière que les odeurs de cuisson s'étendent à toutes les pièces de la maison. Pour cette raison, le déshumidificateur doit être placé dans un endroit central et désencombré afin d'attirer l'air humide de toute la maison. Un couloir chaud ou le pallier est l'emplacement idéal de votre déshumidificateur. Si possible, laissez les portes intérieures entrouvertes pour permettre la circulation de l'air. Alternativement, si vous avez un problème grave à un endroit précis, vous pouvez commencer par placer le déshumidificateur à cet endroit et vous le déplacerez ultérieurement vers un point plus central.

Pour une utilisation efficace, utilisez votre déshumidificateur lorsque les portes extérieures et les fenêtres sont fermées lorsque le déshumidificateur est en marche. Il convient de ne jamais placer l'appareil directement contre un radiateur ou une autre source de chaleur.

Lors de l'installation de votre Mini-climatiseur portable ACW, assurez-vous qu'il est placé de manière sécurisée sur une surface plane, libre de tout obstacle qui pourrait empêcher la circulation de l'air.

Votre Mini-climatiseur portable ACW est équipé de 4 roulettes pour faciliter le mouvement et ne nécessite pas de conduite d'air.

## **IMPORTANT :**

Gardez une distance de sécurité minimale de 8" entre l'appareil et un mur, une source de chaleur, et/ou toute surface inflammable.

Avant de déplacer l'appareil, éteignez-le et videz le réservoir d'eau.

# Les Parties

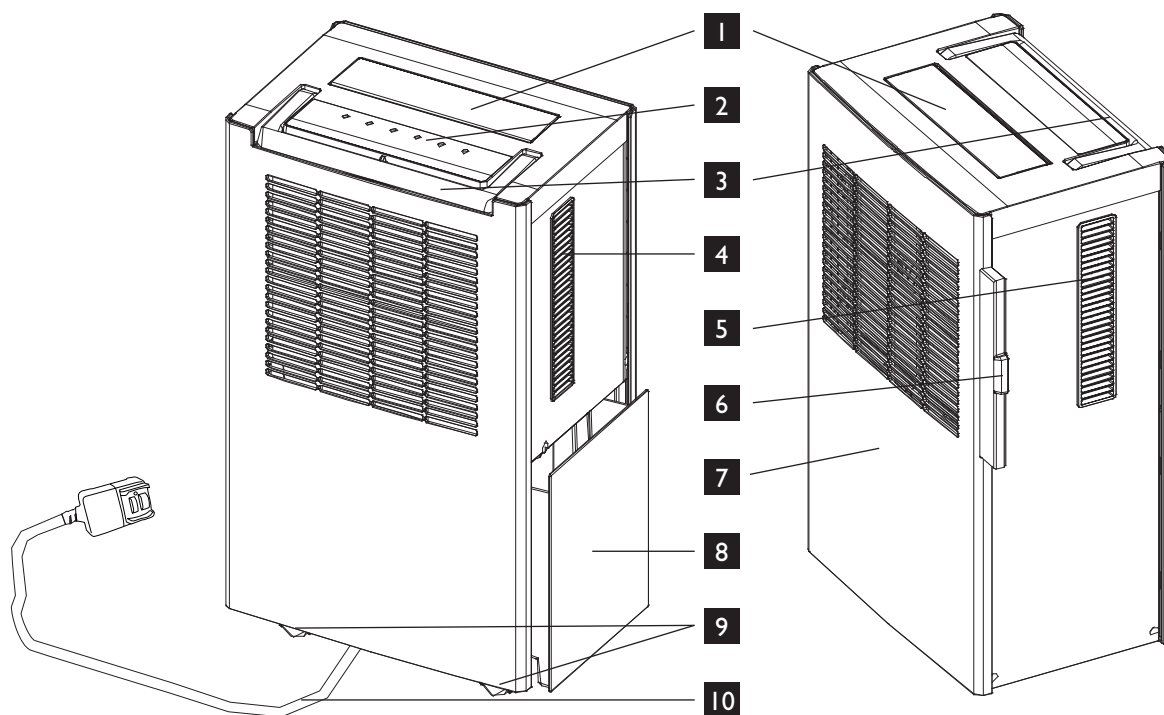

- |                        |                    |
|------------------------|--------------------|
| 1. Sortie d'air        | 6. Cadre du filtre |
| 2. Panneau de commande | 7. Cache avant     |
| 3. Poignée             | 8. Réservoir d'eau |
| 4. Panneau droit       | 9. Roulettes       |
| 5. Panneau gauche      | 10. Fil électrique |

OPTION :  
filtre à charbon



## Si l'appareil ne fonctionne pas:

1. Si l'appareil ne s'allume pas, appuyez sur le bouton de réinitialisation en haut de la fiche Le voyant vert doit être allumé.
2. Si le voyant lumineux Réservoir Plein s'allume sur le panneau de commande, assurez-vous que l'appareil est débranché de toute source électrique et videz le réservoir avant de remettre l'appareil en service.

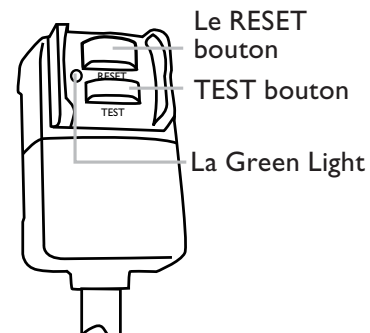

Le RESET  
bouton  
TEST bouton  
La Green Light

# L'Opération

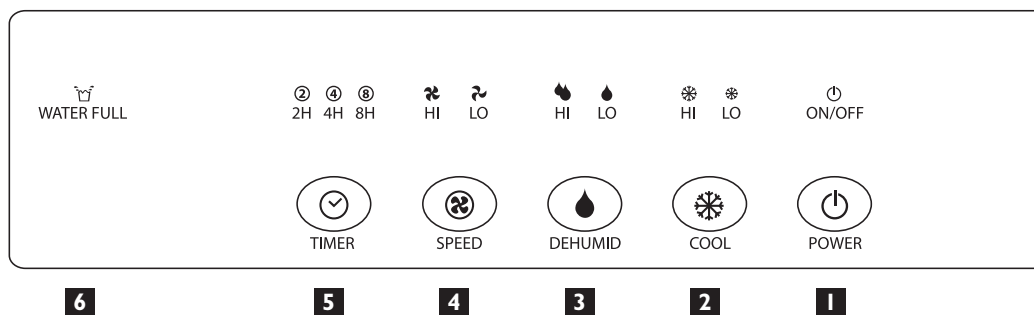



## 1. ON / OFF



Appuyez sur la TOUCHE ON / OFF pour mettre en marche l'appareil. Le voyant on/off  devient vert. Si l'appareil ne s'allume pas, appuyez sur le bouton de réinitialisation en haut de la prise. Le voyant vert sur la prise indique que l'appareil est sous tension. Au même moment, le voyant on/off devient vert.

Lorsque le climatiseur fonctionne, appuyez sur la TOUCHE ON / OFF pour l'éteindre.



## 2. Climatisation

Si vous choisissez que uniquement le mode déshumidification, appuyez sur la  TOUCHE pour sélectionner le niveau de climatisation, la LED correspondante s'allume :  HI (orange) pour un niveau de climatisation élevé ou  Lo (vert) pour un niveau de climatisation faible.

## 3. Déshumidification

Appuyez sur la  TOUCHE pour sélectionner le niveau de déshumidification requis, les ailettes d'aération se ferment et l'appareil commence la déshumidification, la LED correspondante s'allume :  Lo (vert) pour un niveau de déshumidification faible ou  Hi (orange) pour un niveau de déshumidification élevé. Lorsque l'humidité relative de la pièce est élevée et que vous voulez déshumidifier rapidement la pièce, utilisez le niveau de déshumidification Hi.

## 4. Vitesse du ventilateur

Appuyez sur la  TOUCHE pour sélectionner la vitesse de ventilation requise, la LED correspondante s'allume : - LO (vert) pour la vitesse lente ou  - HI (orange) pour la vitesse rapide.

## 5. Minuterie

Appuyez sur la  TOUCHE pour sélectionner le nombre d'heures pendant lesquelles le refroidisseur doit fonctionner : 2, 4 ou 8 heures, la LED correspondante (2H, 4H ou 8H) devient verte. L'appareil va cesser de fonctionner une fois que la durée sélectionnée est écoulée. Quand le compresseur s'arrête en raison d'une panne de courant, la minuterie doit être réinitialisée. Si le compresseur s'arrête en raison du fait que le réservoir d'eau est plein ou que le dégivrage est en cours, la minuterie restera réglée comme précédemment.

# L'opération

## 6. Lumière rouge d'avertissement

Lorsque le réservoir d'eau est plein, l'appareil s'arrête automatiquement, la LED DE RÉSERVOIR PLEIN devient rouge pour signaler que le réservoir doit être vidé.

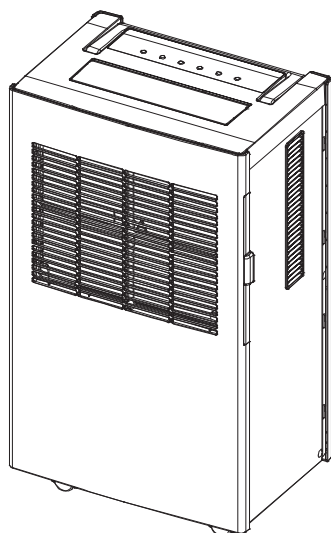

Les conduits fermés :  
Mode déshumidification

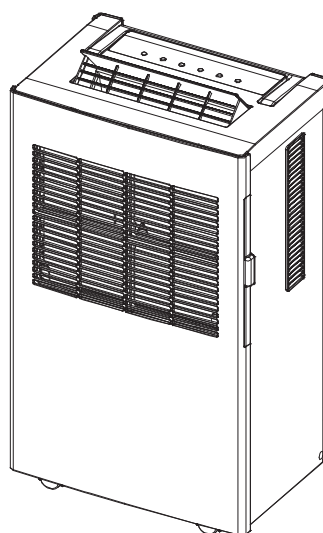

Les conduits ouverts :  
Mode climatisation

### Important :

- Le compresseur va se remettre en marche environ 3 minutes après la mise en service de l'appareil (ce qui permettra de prolonger la durée de vie du compresseur). Après avoir mis en service l'appareil, veuillez attendre au moins 3 minutes avant de remettre l'appareil sous tension

# Le Vider du Récipient d'Eau

Lorsque le réservoir d'eau est plein, l'appareil s'éteint automatiquement et émet 15 signaux sonores. La LED RÉSERVOIR PLEIN  sur le panneau de commande s'allume. Le réservoir doit être vidé :

- Assurez-vous que l'appareil est débranché de la source d'alimentation électrique
  - Retirez le réservoir d'eau en tirant sur la boucle sous le fond.
  - Videz le réservoir d'eau.
  - Remettez doucement le réservoir d'eau en place. Rebranchez l'appareil à l'alimentation électrique. Si cette opération a été réalisée correctement, la LED RÉSERVOIR PLEIN s'éteint.
1. **NE PAS** retirer le bouchon flottant du réservoir d'eau. S'il est retiré, le capteur réservoir plein ne sera plus en mesure de détecter correctement le niveau d'eau sans le bouchon et de l'eau pourrait s'échapper du réservoir d'eau.
  2. Si le réservoir d'eau est sale, le laver à l'eau froide ou tiède. N'utilisez pas de détergent, de tampons à récurer, de chiffons à poussière chimiquement traités, car ils peuvent érafler et endommager le réservoir, puis causer des fuites d'eau.
  3. Lorsque vous insérez le réservoir de drainage, remettez le réservoir bien en place avec les deux mains. Si le réservoir n'est pas correctement positionné, le capteur sera toujours activé et la déshumidification ne pourra pas être réalisée.

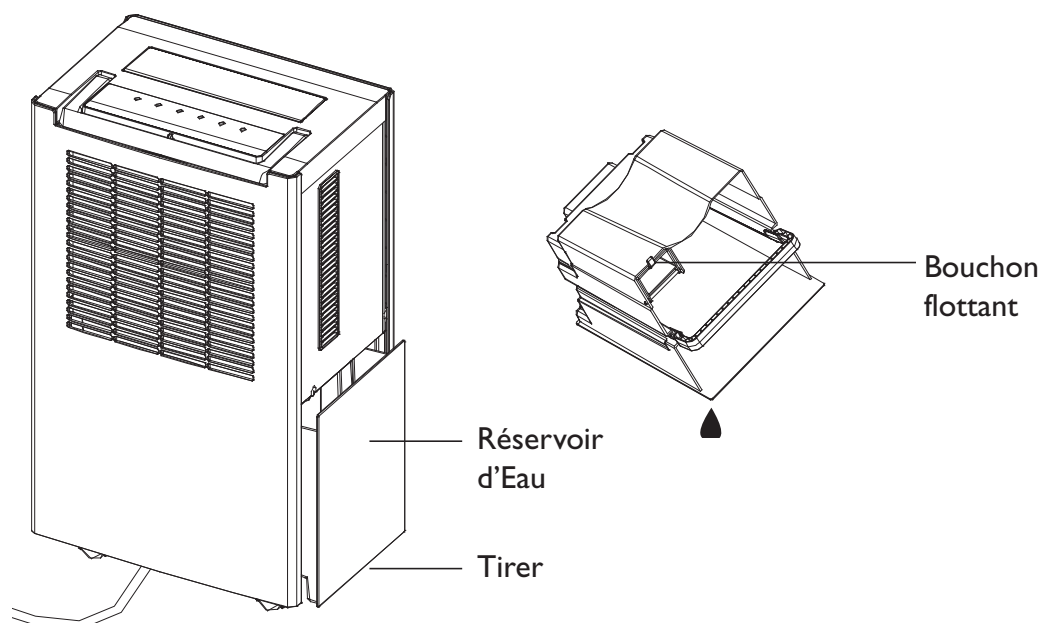

# Le Nettoyage

Toujours débrancher l'appareil de la prise électrique avant d'effectuer tout entretien ou le nettoyage de l'appareil.

## Nettoyage de l'appareil

Utilisez uniquement un chiffon doux pour nettoyer l'appareil.

N'utilisez pas de produits chimiques volatils, de gaz, de détergents, de tissus traités chimiquement ou d'autres solutions de nettoyage nocives. Ils risquent d'endommager le boîtier.

## Nettoyage du filtre à air lavable

Ce climatiseur est équipé d'un filtre lavable. Il capture la plupart des polluants atmosphériques comme la poussière, la fumée, les poils d'animaux, les spores de moisissure et le pollen.

Il est conseillé de vérifier le filtre régulièrement (au moins tous les mois et après stockage) et de le nettoyer au besoin :

- Extraire le porte-filtre
- Utiliser un aspirateur ou tapoter le filtre

Si le filtre est très sale, utilisez de l'eau tiède avec une petite quantité de détergent moyennement abrasif et rincer soigneusement sous l'eau froide du robinet. Assurez-vous que le filtre est complètement sec avant de le replacer.

N'exposez pas le filtre aux rayons du soleil ou d'autres sources de chaleur directe, cela pourrait provoquer la courbure du filtre et du cadre.

### Important :

Le filtre à charbon en option ne doit pas être lavé, le remplacer lorsqu'il est sale (tous les 3 à 6 mois, selon l'usage).

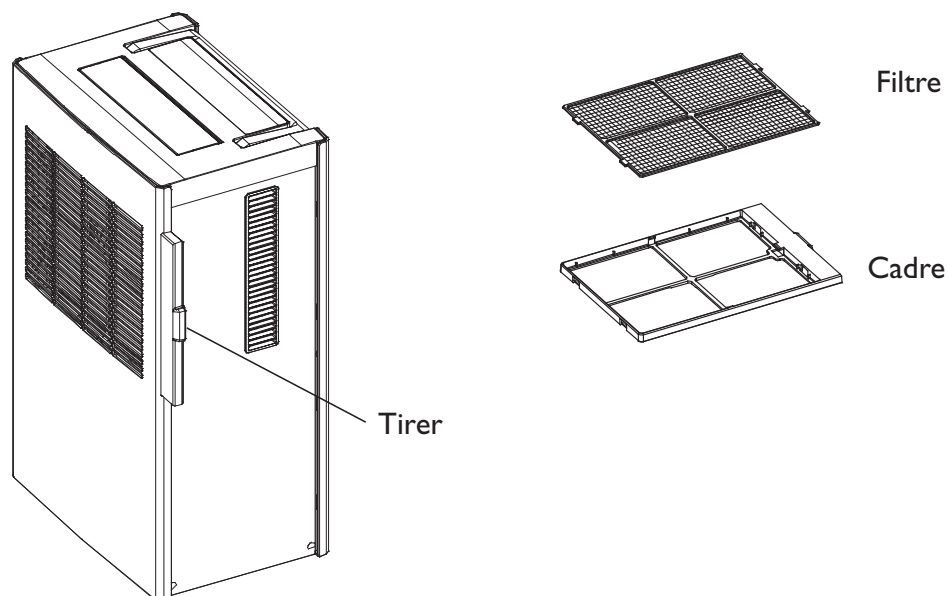

# L'Emmagasinage

Lorsque votre Mini-climatiseur portable ACW reste inutilisé pendant une longue période :

- Videz complètement l'eau de condensation dans le réservoir.
- Assurez-vous que réservoir est complètement sec avant le stockage pour éviter que de la moisissure ou des bactéries s'accumulent, ce qui peut nuire à votre santé. Il est conseillé de laisser sécher l'appareil et le réservoir d'eau séparément pendant 24 heures.
- Nettoyez ou changez le filtre.
- Lorsque tout est sec et propre, pliez le cordon d'alimentation et mettez-le dans le réservoir d'eau.
- Protégez l'appareil de la poussière (le remettre dans son emballage d'origine) et stockez-le dans un endroit frais et sec, hors de portée des enfants.
- N'emmagasinez pas d'objets lourds sur l'unité.

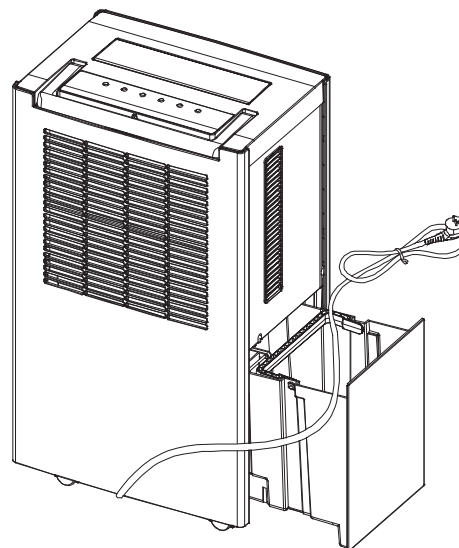

# Le Dépannage

N'essayez jamais vous réparer ou essayer de démonter le climatiseur. Les réparations incompétentes ont pour résultat la perte de la garantie et ils peuvent risquer l'utilisateur et la propriété. Avant de faire appel au service d'assistance, veuillez vérifier les points suivants.

Le Problème	Cause possible	La Solution
L'appareil ne fonctionne pas	Il n'y a pas d'alimentation électrique	Brancher à une prise fonctionnante et allumer l'appareil. Si l'appareil ne s'allume pas, appuyez sur le bouton de réinitialisation en haut de la prise. Le voyant vert sur la prise indique que l'appareil est sous tension. Au même moment, le voyant on/off devient vert. L'appareil est prêt pour le fonctionnement.
	Est-ce que la LED DE RÉSERVOIR PLEIN s'allume ?	Vider le réservoir d'eau
	Température de la pièce au-dessus de 95 °F	Le dispositif de protection est activé : l'appareil ne peut pas fonctionner (voir page 9)
La déshumidification ne fonctionne pas	Le filtre est sale	Nettoyer ou remplacer le filtre (voir page 10)
	L'entrée ou la sortie de l'air sont engorgées	Débrancher l'appareil et enlever l'obstruction
Aucune air n'est déchargée	Le filtre est sale	Nettoyer ou remplacer le filtre (voir page 10)
L'appareil est bruyant	L'appareil n'est pas au niveau	Positionner l'appareil sur une surface solide au niveau (moins de vibrations)
	Le filtre est engorgé	Nettoyer ou remplacer le filtre (voir page 10)

# AMERICAN COMFORT

WORLDWIDE

## Garantie Limitée d'Un An

American Comfort Worldwide LLC (« ACW ») garantit ce climatiseur portable ACW à l'acheteur initial (ci-après l'« Acheteur ») s'il a été acheté dans un des 48 États limitrophes, pendant un an à compter de la date d'achat, contre tous défauts matériels et de fabrication dans des conditions normales d'utilisation et de fonctionnement. Si votre climatiseur portable ACW s'avérait défectueux au cours de l'année suivant la date d'achat, veuillez suivre notre procédure de retour pour renvoyer l'appareil défectueux. Dans les 30 premiers jours, ACW est responsable du coût du fret à destination et à partir de notre centre de service autorisé pour tous les appareils ayant une autorisation de retour d'article (RMA) d'ACW. Après 30 jours et jusqu'à la fin de la garantie (12 mois), le client est responsable des coûts de fret à destination et à partir de notre centre de service autorisé.

Le devoir seul d'AWC sous cette garantie est de remplacer, ou à la discrétion d'AWC, réparer, gratuitement, toutes les parties défectueuses, pour une période de l'un (1) l'année de la date de l'achat original. Toutes les pièces et appareils de rechange sont neufs, refabriqués ou rénovés. LA GARANTIE IMPLICITE DE LA VALEUR MARCHANDE EST LIMITEE DE MEME A L'UN (1) L'ANNEE DE LA DATE DE L'ACHAT ORIGINAL ET AUCUNE ACTION QUI EST BASE SUR LA GARANTIE IMPLICITE DE VALEUR MARCHANDE PEUT ETRE COMMENCE APRES L'EXPIRATION DE L'UN (1) L'ANNEE DE LA DATE DE L'ACHAT DE PRODUIT ORIGINAL. Quelques états ne permettent pas de limitation sur comment longtemps une garantie implicite dure, donc la limitation ci-dessus mentionnée ne peut pas vous vous appliquer. La preuve d'achat (c'est-à-dire la copie du reçu) doit être envoyée avec l'appareil.

Les provisions de cette garantie ne s'appliqueront pas au produit qui dans le jugement d'AWC a été (1) employé improprement ou a été négligé, (2) endommagé dans un accident. 3) utilisé pour un but pour lequel il n'a pas été conçu, (4) réparé ou a été changé de quelque façon qu'a affecté défavorablement son exécution ou sa fiabilité. Ne tentez pas d'ouvrir l'unité, sauf le remplacement du filtre. L'ouverture de l'unité annulera la garantie du fabricant.

CETTE GARANTIE NE COUVRE PAS :

- Les dommages, accidentels ou non, de l'appareil lorsqu'il est en la possession du consommateur, n'ayant pas été causés par un défaut matériel ou de fabrication.
- Les dommages causés par l'usage ou la modification de l'appareil par le consommateur ou le manquement à suivre les précautions d'utilisation et les dispositions spéciales de manipulation des instructions.
- Les défauts de finition de la coque ou d'autres pièces apparentes dus à l'usure.
- Les dommages causés par des réparations ou des modifications de l'appareil par des personnes autres que celles autorisées par American Comfort Worldwide.
- Les coûts de fret et d'assurance du service de garantie au-delà de 30 jours à compter de la date d'achat jusqu'à la fin de la garantie (12 mois).

Cette garantie couvre uniquement les produits neufs achetés auprès de nos revendeurs agréés ou des détaillants. Elle ne couvre pas les produits utilisés, récupérés, ou remis à neuf.

Pour obtenir le service de garantie, le produit défectueux ou la partie défectueuse doit être expédié ou doit être livré au fabricant, American Comfort Worldwide. Si la garantie s'applique selon les termes et conditions agréés d'ACW, tous les frais d'Expédition et d'assurance sont couverts par l'acheteur.

AMERICAN COMFORT WORLDWIDE NI SUPPOSE NI AUTORISE N'IMPORTE QUELLE PERSONNE POUR SUPPOSER AUCUNE AUTRE RESPONSABILITE A PROPOS DE SES PRODUITS. IL N'Y A PAS DE GARANTIE QUI S'ETENDENT AU DELA DE LA DESCRIPTION SUR LA VISAGE DU PRESENT DOCUMENT. AUCUNE RESPONSABILITE EST SUPPOSEE POUR L'ACCESSOIRE OU LES DOMMAGES CONSEQUENTS QUI RESULTENT DE L'USAGE D'UN PRODUIT D'ACW, NI POUR LES DOMMAGES EN RAISON DE L'ACCIDENT, L'ABUS, LE MANQUE DE SOIN RESPONSABLE, L'APPOSER D'ATTACHEMENT INAUTORISE, LA PERTE DE PARTIES, OU L'USAGE DE TENSION AUTREMENT QUE SPECIFIE. Quelques états ne permettent pas l'exclusion de la limitation de dommages accessoires ou conséquents, donc ces limitations ne peuvent pas vous vous appliquer. ACW désavoue toutes responsabilités pour les défauts ou les dommages causé par l'usage des parties de remplacement a obtenu de ou par le service à n'importe quel centre de maintenance autrement que au fabricant, American Comfort Worldwide.

Cette garantie vous donne des droits légaux spécifiques, et vous pouvez avoir aussi d'autres droits qui varie dans les états différents.

**QUESTIONS ? Appelez 1-877-645-0299 · [www.americancomfort.com](http://www.americancomfort.com)**

Cher Client : S'il vous plaît, gardez cette garantie pour votre rapport.

**Ne le retournez pas**